

Modèle Virgo

- Puissance nominale : 5 kW
- Capacité de chauffage : 125/200 m³.
- Connexion conduit de fumée horizontale - verticale- latérale : Ø 150
- Poids : 280 kg.
- Bûches (bois uniquement) : 30 cm
- Habillage en faïence de 6 à 8 cm d'épaisseur pour l'accumulation de chaleur (chaleur par convection et rayonnement).
- Conforme aux exigences de la norme DIN+

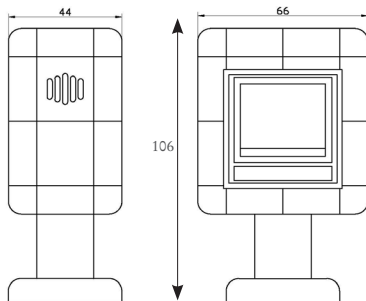

 **Régnier**
Atelier Céramique

Le système de combustion

Les poêles Régnier possèdent non seulement une arrivée d'**air primaire** traditionnelle par la grille (important pour bien démarrer le feu et permettre d'atteindre au plus vite une température élevée) mais également une arrivée d'**air secondaire préchauffé** au dessus des flammes rendue possible par la fermeture de cette même grille.

L'accélération de l'**air tertiaire préchauffé** permet enfin le balayage de la vitre de haut en bas et crée un apport suffisant pour alimenter le feu.

Cette nouvelle combustion améliore fortement le rendement puisque l'air secondaire crée une postcombustion en rebrûlant les gaz.

Les rejets sont beaucoup plus propres, moins de poussières et moins de CO². De plus, la consommation de bois est fortement diminuée.

Votre poêle Régnier vous garantit ainsi un meilleur rendement calorifique, une combustion plus propre et plus respectueuse de l'environnement.

